

**THƯ MỜI CHÀO GIÁ  
INVITATION OFFER**

**Kính gửi: - Các nhà cung cấp**

**Dear: - Suppliers**

Công ty Cổ phần Thiết bị y tế Benovas kính mời các nhà cung cấp có đủ năng lực tham gia chào giá các thiết bị, cụ thể như sau:

*Benovas Medical Equipment Joint Stock Company would like to invite qualified suppliers to participate in the price of the equipment, specifically as follows:*

**1. Thông tin thiết bị, tiêu chuẩn kỹ thuật (Information on equipment and technical standards):**

- Xem tiêu chuẩn kỹ thuật và bản vẽ của Phụ lục đính kèm.

*Please refer to the technical specifications and drawings attached in the Appendix.*

**2. Yêu cầu đối với máy móc thiết bị (Requirements on machinery and equipment):**

- Máy móc thiết bị đáp ứng các tiêu chuẩn kỹ thuật như ở mục 1.

*Machinery and equipment meet the technical standards as in section 1.*

- Thiết bị phải có đầy đủ giấy chứng nhận CO, CQ, DQ, IQ, OQ

*Equipment must have a certificate of CO, CQ, DQ, IQ, OQ*

- Thời gian bảo hành thiết bị: 12 tháng

*Equipment warranty period: 12 months*

**3. Các yêu cầu đối với nhà cung cấp (Requirements for suppliers):**

- Thời gian giao hàng: không quá **12 tuần** kể từ khi nhận được tạm ứng hợp đồng cung cấp thiết bị.

*Delivery time: Not more than 12 weeks from the date of receiving advance contract of equipment supply.*

- Địa điểm giao hàng: Công ty Cổ phần Thiết bị y tế Benovas – Số 68D Tổ 05, ấp Thanh Mỹ 1, phường Thanh Đức, tỉnh Vĩnh Long, Việt Nam.

*Delivery location: Benovas Medivice – No 68D Group 5, Thanh My 1 Hamlet, Thanh Duc Ward, Vinh Long province, Viet Nam.*

- Cung cấp tài liệu kỹ thuật thiết bị, tài liệu hướng dẫn bảo hành bảo trì.

*Provide equipment technical documents, instruction manuals for maintenance.*

**4. Thông tin liên hệ (Contact information):**

Mọi thông tin cần làm rõ trong quá trình thực hiện, liên hệ/ *All information that needs clarification during implementation, contact:*

- Ông Huỳnh Văn Thiên/ *Mr. Huynh Van Thien*

- Điện thoại: 0918 855 483; email: [thien.hv@dcl.vn](mailto:thien.hv@dcl.vn) /*Phone number: 0918 855 483; email: thien.hv@dcl.vn*



**5. Thời gian yêu cầu (Time required):**

Hồ sơ dự chào giá của Nhà cung cấp phải đóng dấu, cho vào phong bì dán kín, niêm phong và **gửi trước 16 giờ 00 phút, ngày 29 tháng 06 năm 2026.**

*Bidding documents of the Supplier must be sealed, put in a sealed envelope, sealed and sent before 16:00, June. 29., 2026.*

**Bên ngoài túi hồ sơ ghi rõ/ Outside the dossier bag, clearly state:**

Hồ sơ chào giá cạnh tranh, gói thầu **“Cung cấp khuôn sản xuất ống tiêm 10cc”**

Competitive Quotation Dossier for the Package: **“Supply of Moulds for 10cc Syringe Production”**

+ **Người nhận:** Phòng Kế hoạch Dự án Công ty cổ phần Thiết bị y tế Benovas.

*Recipients: Project Planning Department, Benovas Medivice Joint Stock Company*

+ **Địa chỉ:** Số 68Đ Tổ 05, ấp Thanh Mỹ 1, phường Thanh Đức, tỉnh Vĩnh Long, Việt Nam.

*Address: No 68D Group 5, Thanh My 1 Hamlet, Thanh Duc Ward, Vinh Long province, Viet Nam.*

+ **Điện thoại:** 0273. 820316 (*Phone: 02703.820316*)

**Note:** Nhà cung cấp nước ngoài có thể gửi chào giá qua email: [thang.nt@dcl.vn](mailto:thang.nt@dcl.vn); [Duc.nt@dcl.vn](mailto:Duc.nt@dcl.vn); [luong.ln@dcl.vn](mailto:luong.ln@dcl.vn); [thien.hv@dcl.vn](mailto:thien.hv@dcl.vn); [khanh.nc@dcl.vn](mailto:khanh.nc@dcl.vn) (*trước 16 giờ 00 phút, ngày 29 tháng 06 năm 2026*)

*Note: Foreign suppliers can send bids via email: [thang.nt@dcl.vn](mailto:thang.nt@dcl.vn) [Duc.nt@dcl.vn](mailto:Duc.nt@dcl.vn); [luong.ln@dcl.vn](mailto:luong.ln@dcl.vn); [thien.hv@dcl.vn](mailto:thien.hv@dcl.vn); [khanh.nc@dcl.vn](mailto:khanh.nc@dcl.vn) (before 16:00, June. 29., 2026)*

Công ty cổ phần Thiết bị y tế Benovas trân trọng cảm ơn và mong muốn được hợp tác với Quý Công ty!

*Benovas Medivice Joint Stock Company would like to thank and look forward to working with your company!*

Trân trọng,

*Sincerely,*

**TỔNG GIÁM ĐỐC**

**GENERAL DIRECTOR**



**NGUYEN TOÀN THẮNG**

**PHỤ LỤC TIÊU CHUẨN KỸ THUẬT**  
**TECHNICAL STANDARDS APPENDIX**

No.	Name of Commodity	Specifications	Unit	Quantity
1	<b>Plunger 10cc ECO</b>	<p><b>10cc Plunger mould in <math>\geq 32</math> cavities</b></p> <ul style="list-style-type: none"> <li>- Type of mould: 2 - plate mould (1 spaces when the mould is opened)</li> <li>- Material that is used for mould: PP</li> <li>- The size of 10cc plunger follow the drawing of the buyer.</li> <li>- Mould Base: Steel 2738 or S55C</li> <li>- Cavity (Dynamic model cavity): DC53 (58-60)HRC or NAK 80 Stainless steel (58-60)HRC</li> <li>- Cycle time: <math>\leq 15</math>s</li> <li>- Cold runner;</li> <li>- Spare parts: <ul style="list-style-type: none"> <li>+ Ejector pin = 20pcs</li> <li>+ Tapered guide bush = 4pcs</li> <li>+ Tapered guide bin = 4pcs</li> </ul> </li> <li>- The mould can use on (160 -200) ton injection moulding machine.</li> <li>- The mould must be suitable with runner take-out robot.</li> <li>- The 10cc plunger automatically drop when the mould opened.</li> <li>- The size of 10cc plunger must conform to the dimensions in the approved drawing.</li> <li>- Documents of mould: - Drawing of mould <ul style="list-style-type: none"> <li>+ DQ, IQ, OQ Certificate.</li> <li>+ Quarantee: 12 months</li> </ul> </li> </ul>	EA	1

2	Gasket 10cc ECO	<p><b>10cc Gasket mould in <math>\geq 96</math> cavities</b></p> <ul style="list-style-type: none"> <li>- Type of mould: 3 - plate mould (2 spaces when the mould is open)</li> <li>- Material that is used for mould: PVC</li> <li>- The size of 10cc gasket follow the drawing of the buyer.</li> <li>- Mould Base: Steel 2738 or S55C</li> <li>- Cavity (Under the cavity): S136 (55-58)HRC or 420 Stainless steel; NAK 80 Stainless steel (55-60)HRC</li> <li>- Core (The cavity): S136 (51-53)HRC or DC53; SKD61 Stainless steel (51-53)HRC</li> <li>- Core: DC53 (55-58)HRC or SKD 61 Stainless steel (55-58)HRC</li> <li>- Circle time: <math>\leq 25</math>s</li> <li>- Cold runner.</li> <li>- Spare parts: <ul style="list-style-type: none"> <li>+ Mould core (The cavity-Trụ bom nhựa) = 10pcs</li> <li>+ Core - Ty tạo đầu gasket) = 10pcs</li> <li>+ Mould cavities (Under the cavity - Lỗ tạo gasket) = 15pcs</li> <li>+ Collars for runner lock pin - Vòng định vị ty = 10pcs</li> <li>+ Runner lock pins - Ty lấy đường dẫn nhựa = 10pcs</li> </ul> </li> <li>- The mould can use on 200 ton injection moulding machine.</li> <li>- The mould must be suitable with runner take-out robot.</li> <li>- The 10cc gasket automatically drop when the mould opened.</li> <li>- The size of 10cc gasket must conform to the dimensions in the approved drawing.</li> <li>- Documents of mould: - Drawing of mould</li> <li>+ DQ, IQ, OQ Certificate.</li> <li>+ Quarantee: 12 months</li> </ul>	EA	1
---	--------------------	---	----	---

ST  
 HAI  
 Y  
 VA  
 H



3	<b>10cc Barrel Luer slip</b>	<p><b>10cc barrel luer lock (xylanh) mould in <math>\geq 32</math> cavities</b></p> <ul style="list-style-type: none"> <li>- Type of mould: 3 - plate mould (2 spaces when the mould is open)</li> <li>- Material that is used for mould: PP</li> <li>- Mould Base: Steel 2738 or S55C</li> <li>- Cavity: S136 (51-53)HRC or 420 Stainless steel; NAK 80 Stainless steel (51-53)HRC</li> <li>- Core: DC53 (58-60)HRC or SKD 61 Stainless steel; (58-60)HRC</li> <li>- Runner insert: S136 (51-53)HRC or 420 Stainless steel; NAK 80 Stainless steel (51-53)HRC .</li> <li>- Stripper bush: S136 (43-45)HRC or or 420 Stainless steel; NAK 80 Stainless steel (43-45)HRC.</li> <li>- Circle time: <math>\leq 20</math>s</li> <li>- Cold runner;</li> <li>- Spare parts: <ul style="list-style-type: none"> <li>+ Mould core = 2pcs</li> <li>+ Mould cavities = 2pcs</li> <li>+ Runner insert = 5pcs</li> <li>+ Stripper bush = 5pcs</li> <li>+ The pin = 10pcs</li> </ul> </li> <li>- The mould can use on 200 ton injection moulding machine.</li> <li>- The mould must be suitable with runner take-out robot.</li> <li>- The 10cc barrel automatically drop when the mould opened.</li> <li>- The size of 10cc barrel must conform to the dimensions in the approved drawing.</li> <li>- Documents of mould: - Drawing of mould</li> <li>+ DQ, IQ, OQ Certificate.</li> <li>+ Quarantee: Warranty for at least one year or more</li> </ul>	EA	1
---	------------------------------	--	----	---

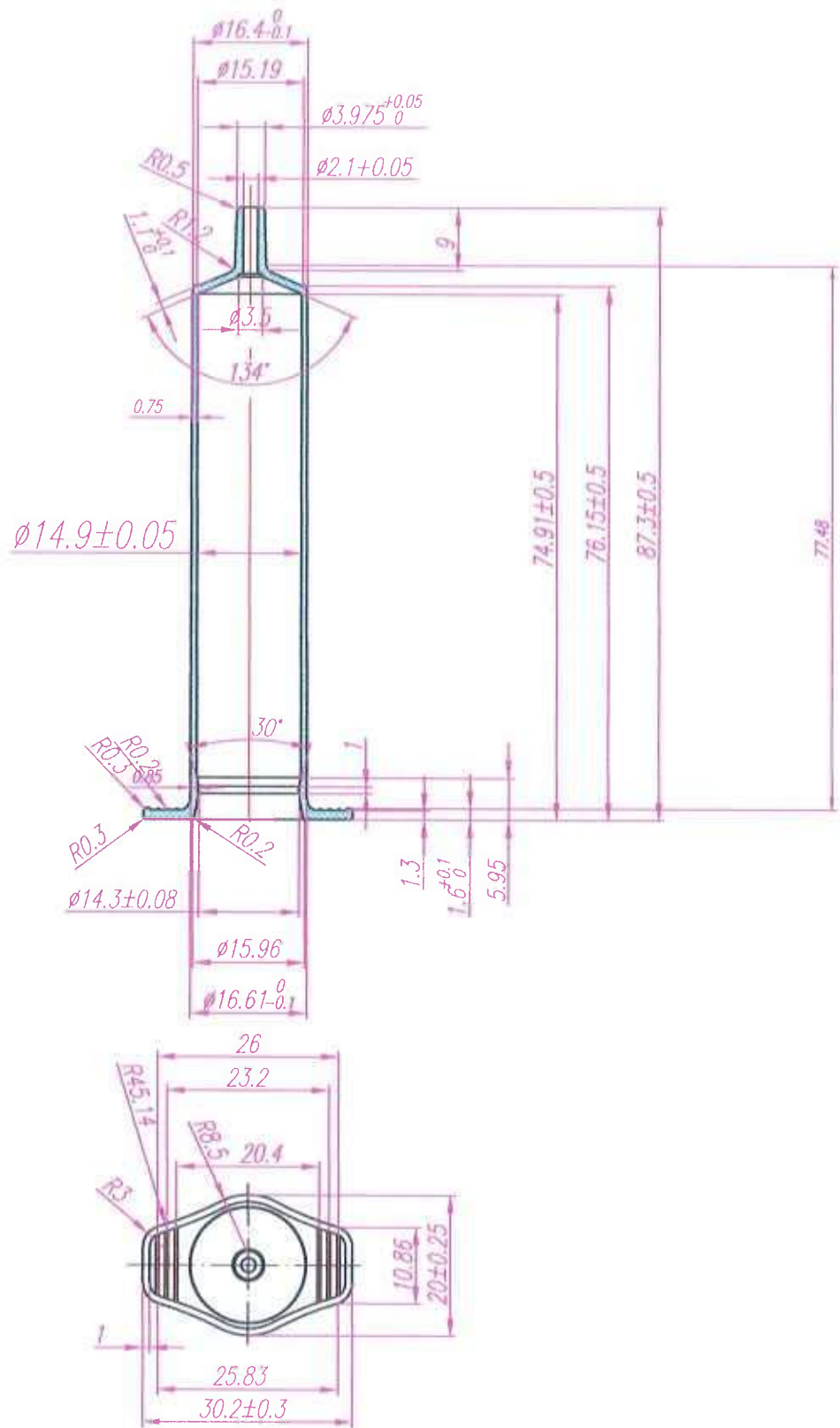

Thiết kế/Drawing	Huỳnh Văn Thiên		10.06.26	<b>Thân ống 10ml tiết kiệm</b> <b>Economical 10ml Barrel</b>
Kiểm tra/Auditing	Tạ Quang Phước			
Kiểm tra/Auditing	Nguyễn Trọng Đức			
Duyệt/Confirm	Nguyễn Toàn Thắng			
<b>CÔNG TY CỔ PHẦN THIẾT BỊ Y TẾ BENOVAS</b> <b>BENOVAS MEDICAL JOINT STOCK COMPANY</b> Số 68 Tổ 05, Ấp Thanh Mỹ 1, Phường Thanh Đức, Tỉnh Vĩnh Long				Vật liệu: PP Material: PP
				Tỷ lệ bản vẽ: 1:1 Drawing Scale: 1:1 Mã số bản vẽ: 10PP Drawing Code: 10PP

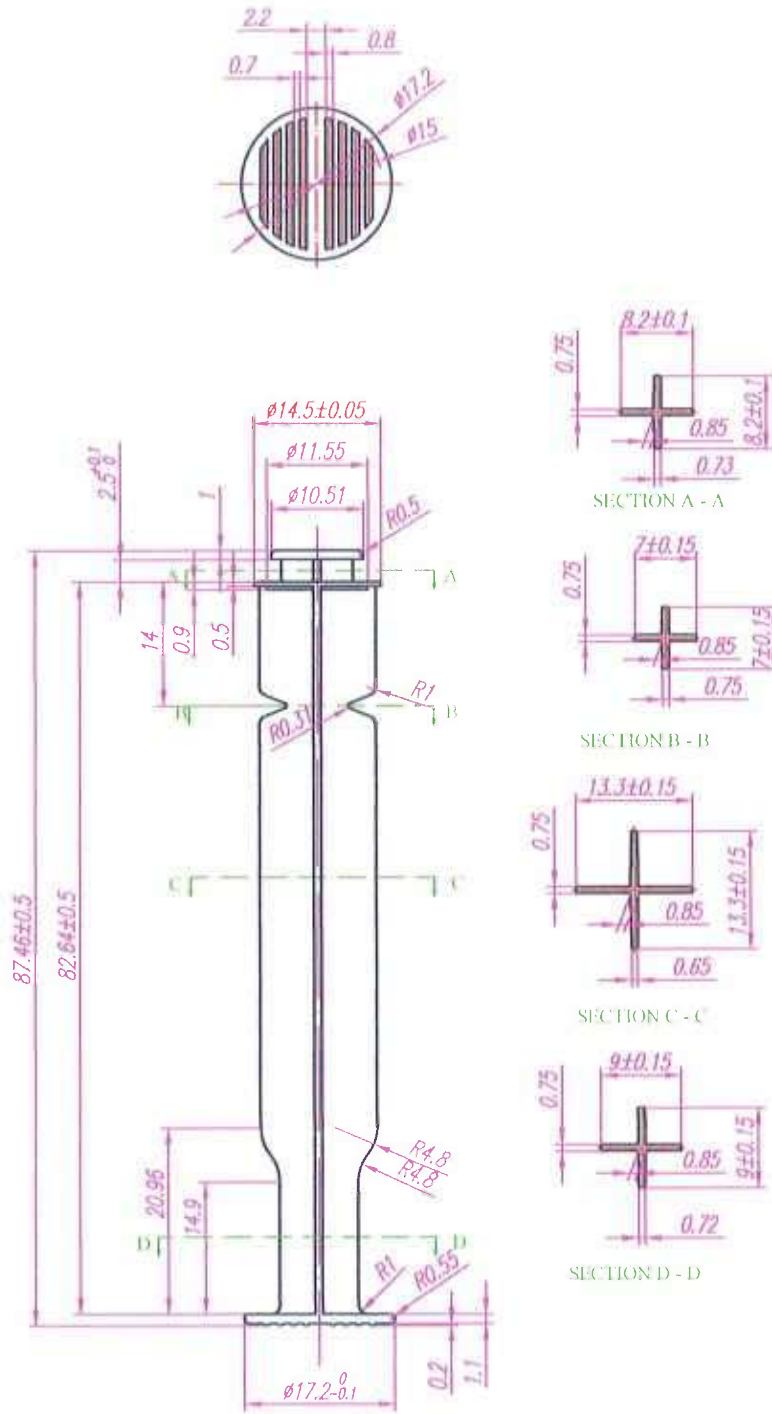

Thiết kế/Drawing	Huỳnh Văn Thiên		10.06.26
Kiểm tra/Auditing	Tạ Quang Phước		
Kiểm tra/Auditing	Nguyễn Trọng Đức		
Duyệt/Confirm	Nguyễn Toàn Thắng		

Ruột ống tiêm 10ml tiết kiệm  
Economical 10ml Plunger

CÔNG TY CỔ PHẦN THIẾT BỊ Y TẾ BENOVAS  
BENOVAS MEDICAL JOINT STOCK COMPANY  
Số 68 Tổ 05, Ấp Thanh Mỹ 1, Phường Thanh Đức, Tỉnh Vĩnh Long

Vật liệu: PP  
Material: PP

0.03

Tỉ lệ bản vẽ: 1-1  
Drawing Scale: 1-1

Mã số bản vẽ: 10PPI  
Drawing Code: 10PPI

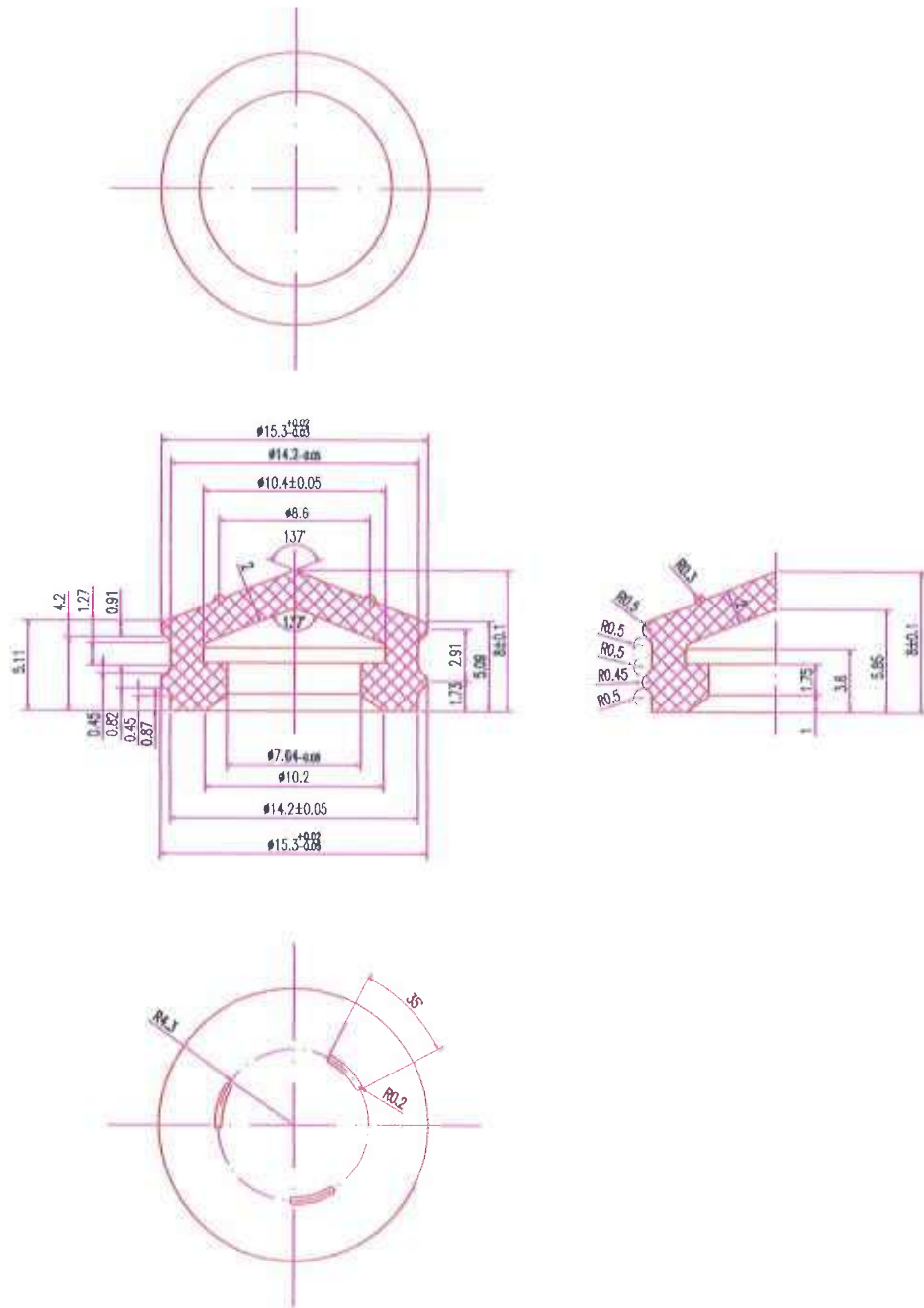

Thiết kế/Drawing	Huỳnh Văn Thiên		10.06.26	<b>Đệm 10ml tiết kiệm</b> <b>Economical 10ml Gasket</b>
Kiểm tra/Auditing	Tạ Quang Phước			
Kiểm tra/Auditing	Nguyễn Trọng Đức			
Duyệt/Confirm	Nguyễn Toàn Thắng			
CÔNG TY CỔ PHẦN THIẾT BỊ Y TẾ BENOVAS BENOVAS MEDICAL JOINT STOCK COMPANY Số 68 Tổ 05, Ấp Thanh Mỹ 1, Phường Thanh Đức, Tỉnh Vĩnh Long				Vật liệu: PVC Material: PVC
				0.03
				Tỷ lệ bản vẽ: 1-1 Drawing Scale: 1-1 Mã số bản vẽ: MDCSF Drawing Code: 51DCSF